

KÄRCHER

makes a difference

SC 2.500
SC 2.500 C

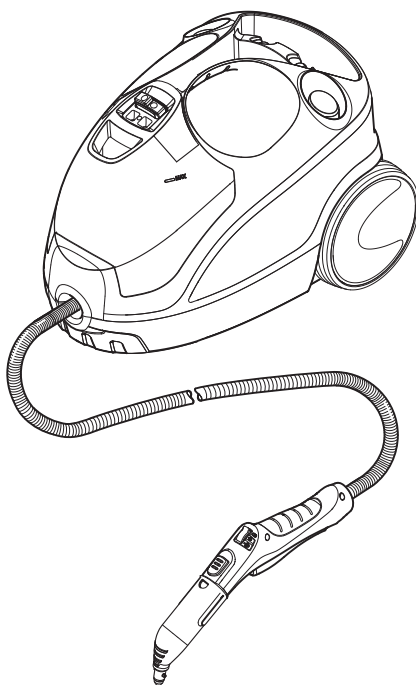

**RELACIONAMENTO
COM O CLIENTE**

0800-176111





9.356-286.0 / Rev. b

Índice

Instruções gerais	2
Avisos de segurança	2
Descrição da máquina	4
Instruções resumidas	6
Funcionamento	7
Aplicação dos acessórios	9
Conservação e manutenção	11
Ajuda em caso de avarias	12
Dados técnicos	13
Garantia	15

Instruções gerais

Estimado cliente,

  Leia o manual de instruções original antes de utilizar o seu equipamento. Proceda conforme as indicações no manual e guarde o manual para uma consulta posterior ou para terceiros a quem possa vir a vender o equipamento.

Utilização conforme o fim a que se destina a máquina

Utilizar a limpadora a vapor exclusivamente para fins domésticos. O aparelho foi concebido para os trabalhos de limpeza com vapor e pode ser utilizado com acessórios adequados, conforme descrito neste manual de instruções. Não é necessário nenhum detergente. Tenha especial atenção aos avisos de segurança.



Proteção do meio ambiente

 Os materiais da embalagem são recicláveis. Não coloque as embalagens no lixo doméstico, envie-as para uma unidade de reciclagem.

 Os equipamentos velhos contêm materiais recicláveis e deverão ser reutilizados. Por isso, elimine os equipamentos velhos através de sistemas de coleta de lixo adequados.

Símbolos no aparelho

 **Vapor**
ATENÇÃO - Risco de queimadura

  **ATENÇÃO** – Ler o manual de instruções!

Símbolos no Manual de Instruções

 **Perigo**

Para um perigo iminente que pode conduzir a graves ferimentos ou à morte.

 **Advertência**

Para uma possível situação perigosa que pode conduzir a graves ferimentos ou à morte.

Atenção

Para uma possível situação perigosa que pode conduzir a ferimentos leves ou danos materiais.

Volume do fornecimento

O volume de fornecimento do seu equipamento é ilustrado na embalagem. Ao desembalar verifique a integridade do conteúdo. Contate imediatamente o vendedor em caso de falta de acessórios ou no caso de danos de transporte.

Peças sobressalentes

Utilize exclusivamente peças de reposição originais da KÄRCHER.

Avisos de segurança

 **Perigo**

- É proibido por o equipamento em funcionamento em áreas com perigo de explosão.
- Ao utilizar o aparelho em zonas de perigo devem ser observadas as respectivas instruções de segurança.
- Não utilizar o aparelho em piscinas que contenham água.
- O aparelho não pode ser utilizado para a limpeza de aparelhos elétricos como, por exemplo, fornos, exaustores, microondas, televisores, lâmpadas, secadores de cabelo, aquecedores elétricos, etc.
- Verificar, antes da utilização, o bom esta-

do aparelho e dos acessórios. Se tiver dúvidas quanto ao bom estado do aparelho, não o utilize. Verifique especialmente cabos de ligação elétrica, trava, tampa de manutenção e mangueira de vapor.

- O cabo de ligação à rede elétrica danificado tem que ser imediatamente substituído pela assistência técnica ou por um electricista autorizado, a fim de se evitar riscos.
- Substituir imediatamente uma mangueira de vapor danificada. Só poderá ser substituída pela mangueira recomendada pelo fabricante (número de pedido - veja lista de peças sobressalentes).
- Nunca tocar no plugue elétrico ou na tomada com as mãos molhadas.
- Não limpe a vapor objetos que contenham substâncias nocivas à saúde (p.ex. amianto).
- Nunca toque diretamente no jato de vapor e nunca dirija-o contra pessoas ou animais (perigo de queimadura).
- A tampa de segurança não pode ser aberta durante o funcionamento.

⚠ Advertência

- O aparelho só deve ser ligado a uma conexão elétrica executada por um electricista, de acordo com NBR 5410.
- Ligar o aparelho só à corrente alternada. A tensão deve corresponder à etiqueta do aparelho.
- Em locais úmidos, p.ex. em banheiros, ligue o aparelho somente a tomadas equipadas com disjuntor diferencial.
- Os cabos de extensão não apropriados podem ser perigosos. Só utilizar um cabo de extensão protegido contra respingos de água com uma seção mínima de 3x1 mm².
- A conexão do plugue elétrico com os cabos de extensão não pode entrar em contato com água.
- Ao substituir acoplamentos em cabos de rede ou de extensão, a proteção contra respingos de água e a estabilidade mecânica não poderão ser prejudicadas.
- O usuário deve operar o aparelho de acordo com as especificações. Deve ter em consideração as condições locais e, ao utilizar o aparelho, ter em conta o com-

portamento de pessoas nas proximidades.

- Este aparelho não se destina à utilização por pessoas com capacidades físicas sensoriais ou mentais reduzidas, ou por pessoas com falta de experiência e conhecimento, a menos que tenha recebido instruções referentes à utilização do aparelho ou estejam sob a supervisão de uma pessoa responsável pela sua segurança. O equipamento não deve ser utilizado por crianças.
- Nunca deixar o equipamento sem vigilância enquanto o mesmo estiver em funcionamento.
- Cuidado durante a limpeza de paredes revestidas a azulejos com tomadas.

Atenção

- Assegurar que os cabos de rede e de extensão não sejam danificados pelo trânsito de veículos ou pessoas, esmagamento, puxões ou problemas similares. Proteger o cabo de rede contra calor, óleo e elementos cortantes.
- Nunca colocar solventes, líquidos que contenham solventes ou ácidos não diluídos (p.ex. detergentes, gasolina, diluentes de tinta ou acetona) no reservatório de água, pois estas substâncias corroem os materiais do equipamento. O aparelho não pode ser transportado durante os trabalhos de limpeza.
- O aparelho deve sempre ser colocado numa posição estável.
- Operar e armazenar o aparelho apenas em conformidade com a descrição ou figura!
- Travar o gatilho de vapor durante a operação.
- Proteger o aparelho contra a chuva. Não armazenar em ambientes externos.
- As crianças devem ser supervisionadas de modo a assegurar que não brinquem com o equipamento.

Equipamento de segurança

Atenção

Os dispositivos de segurança protegem o usuário e não podem ser alterados ou colocados fora de serviço.

Regulador de pressão

O regulador de pressão mantém constante a pressão na caldeira durante o funcionamento. Ao atingir a pressão máxima de serviço na caldeira, o aquecedor desligará e ligar-se-á novamente quando a pressão na caldeira diminuir em consequência do consumo de vapor.

Termostato da caldeira

Caso, numa situação de avaria, não houver água na caldeira e a temperatura desta aumentar, o termostato da caldeira desliga o sistema de aquecimento. O funcionamento normal é novamente possível assim que a caldeira estiver cheia e resfriada.

Termostato de segurança

Se, numa situação de avaria, o regulador de pressão e o termostato da caldeira falharem e o aparelho sobreaquecer, o termostato de segurança desliga o aparelho. Dirija-se à assistência técnica da Kärcher competente para restabelecer o termostato de segurança.

Tampa de segurança

A tampa de segurança é ao mesmo tempo uma válvula de sobrepressão. Fecha a caldeira contra a pressão existente de vapor. Se o regulador de pressão estiver defeituoso e a pressão de vapor na caldeira aumentar, a válvula de sobrepressão abre e o vapor sai pela tampa de segurança.

Quando isto acontecer, dirija-se à assistência técnica de KÄRCHER competente antes de utilizar novamente o aparelho.

A tampa de segurança não pode ser aberta durante o funcionamento.

Descrição da máquina

- A1 Reservatório de água
- A2 Entrada de água
- A3 Botão – Ligar
- A4 Botão – Desligar
- A5 Lâmpada indicativa – aquecimento (VERDE)
- A6 Lâmpada indicativa – Falta de água (VERMELHA)
- A7 Alça de transporte
- A8 Suporte para acessórios
- A9 Suporte para acessórios
- A10 Tampa de segurança
- A11 Suporte para cabo elétrico
- A12 Suporte para bocal de pisos
- A13 Cabo elétrico com plugue
- A14 Rodas (2 unidades)
- A15 Rodízio
- B1 Pistola de vapor
- B2 Gatilho de vapor
- B3 Trava de desbloqueio
- B4 Interruptor para seleção de quantidade de vapor e trava de segurança
- B5 Mangueira de vapor
- C1 Bico de canto
- C2 Bico turbo (*item opcional*)
- C3 Escova circular (*item opcional*)
- C4 Bico para tratamento de tecidos (*item opcional*)
- D1 Bocal manual
- D2 Cobertura de tecido atalhado
- E1 Tubos de extensão (2 tubos)
- E2 Trava de desbloqueio
- F1 Bocal para pisos
- F2 Grampo de fixação
- G1 Rodo limpa-vidros (*item opcional*)

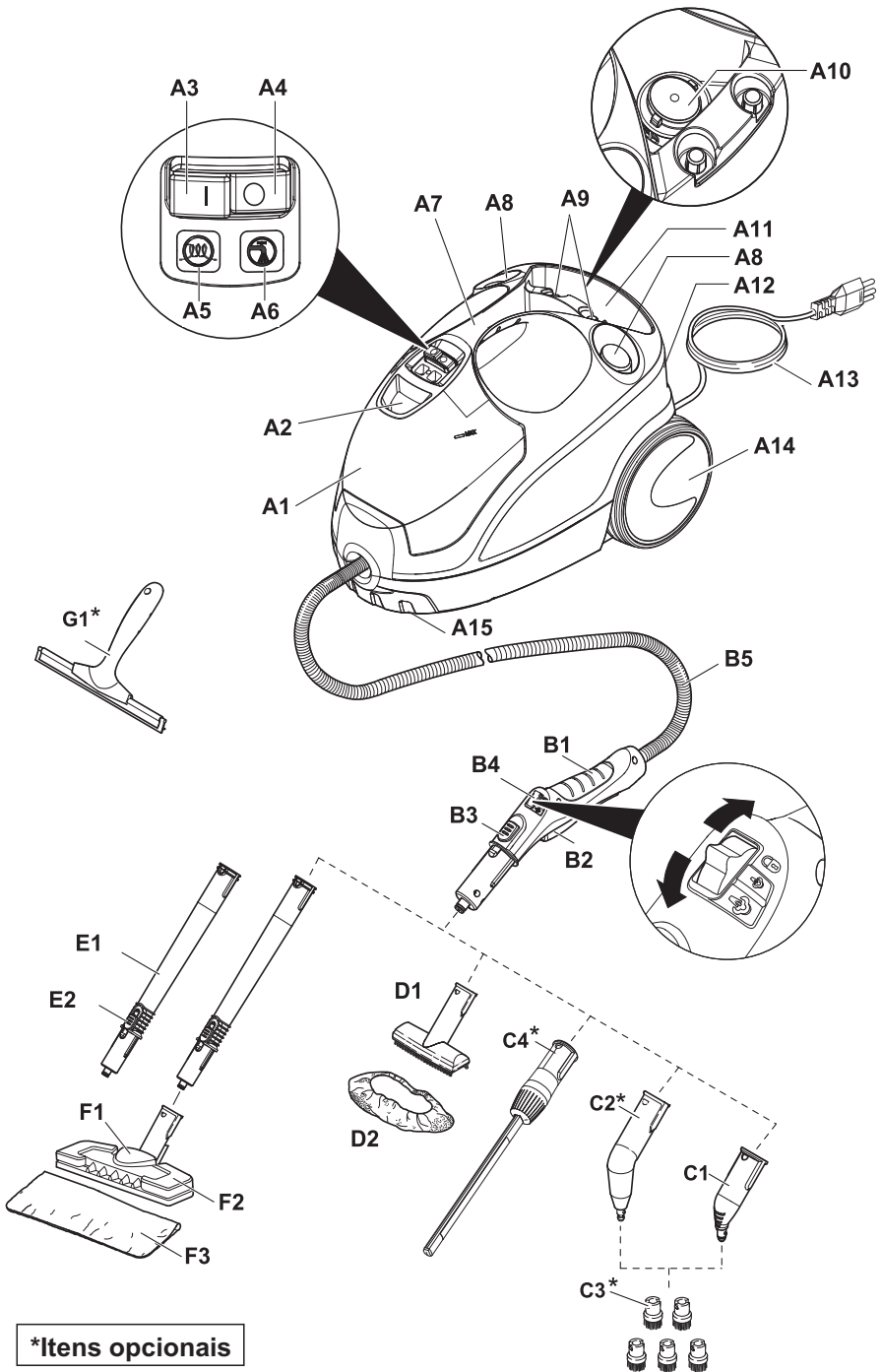

***Itens opcionais**

Instruções resumidas

- 1 Encher o depósito de água até à marcação "MAX".
Ligar o aparelho.
- 2 Conectar o plugue elétrico na tomada.
- 3 Lâmpada indicativa verde piscante.
Esperar até a lâmpada indicativa verde parar de piscar, ficando acesa continuamente.
- 4 Conectar os acessórios à pistola de vapor.
Agora a limpadora a vapor está pronta para uso.

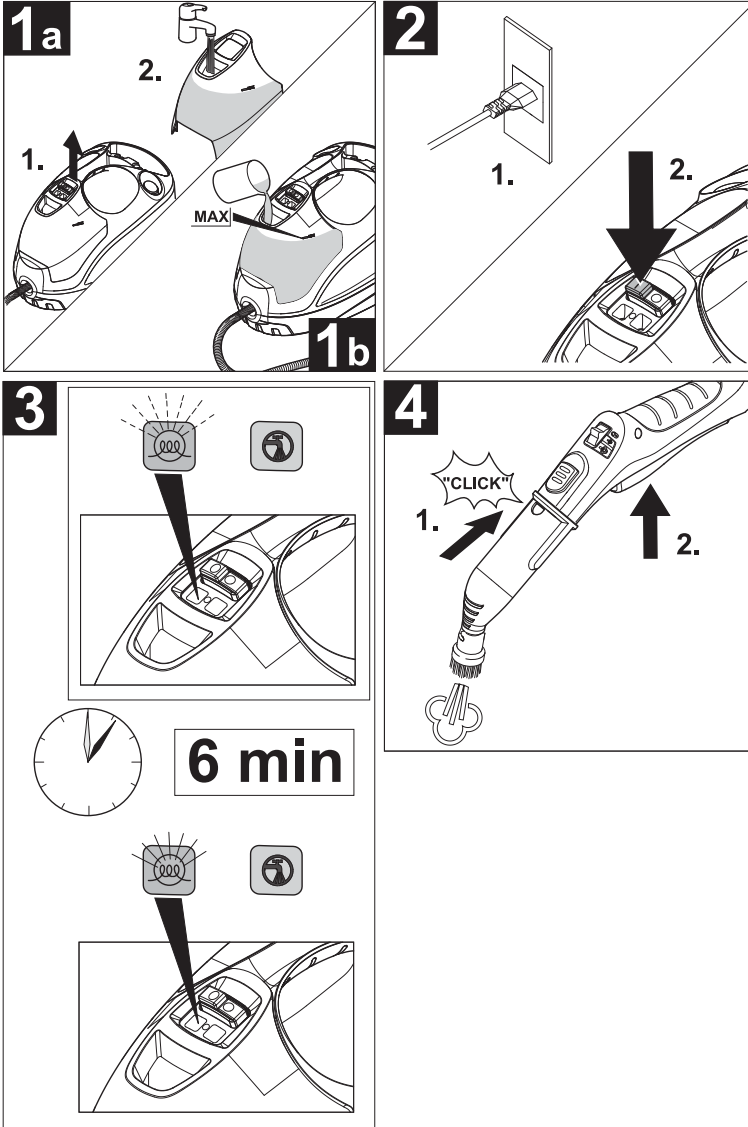

Funcionamento

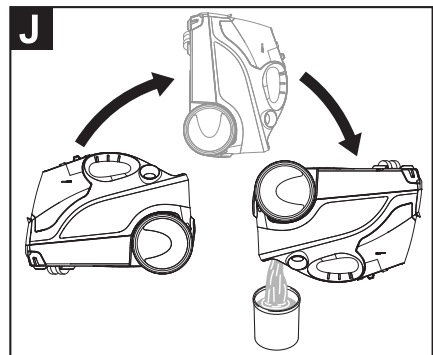
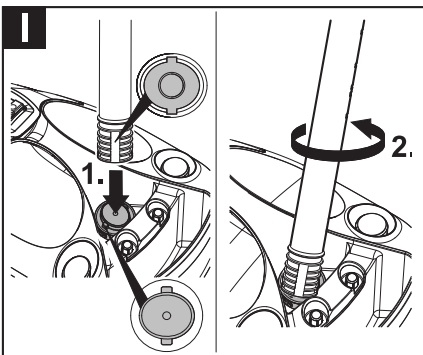
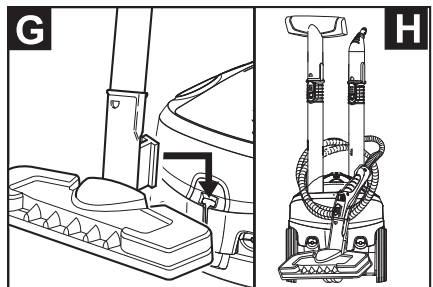
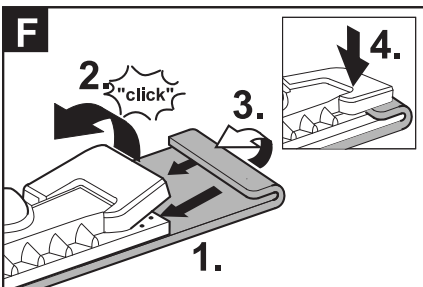
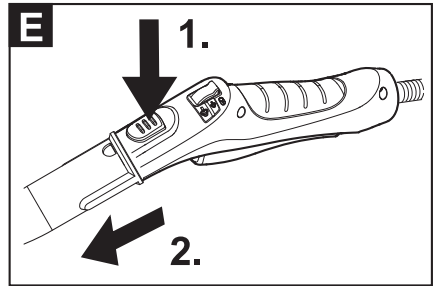
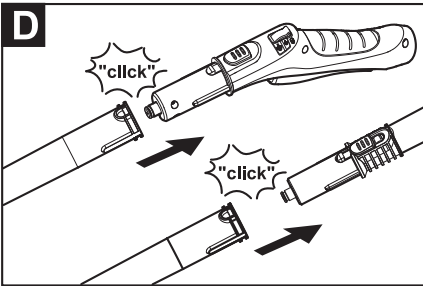
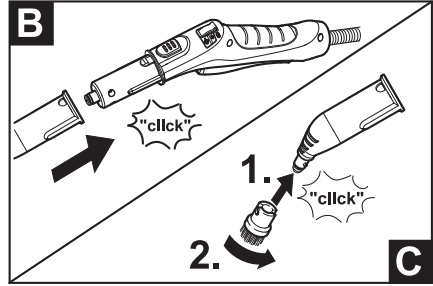
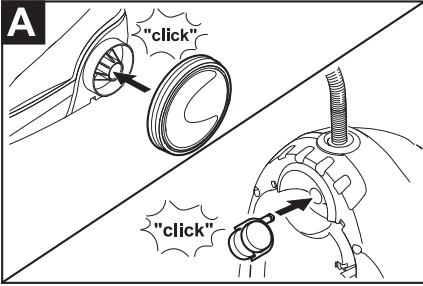

Montar os acessórios

- Figura **A**
Inserir e encaixar as rodas de transporte.
- Figura **B** **C**
Conectar o acessório necessário (ver seção "Aplicação dos acessórios") com a pistola pulverizadora. Para isso, encaixar a extremidade aberta do acessório na pistola de vapor e empurrar para dentro, até a tecla de desbloqueio da pistola engatar.
- Figura **D**
Se necessário, utilizar os tubos de extensão. Conectar, para isso, um ou ambos os tubos de extensão com a pistola de vapor. Montar os acessórios desejados na extremidade livre do tubo de extensão.

Separar os acessórios

Perigo

Ao separar acessórios poderá pingar água quente! Nunca separe os acessórios enquanto está saindo vapor - perigo de queimadura!

- Ajustar o interruptor seletor da quantidade do vapor para trás (gatilho do vapor bloqueada).
- Figura **E**
Para separar os acessórios, pressionar a trava de desbloqueio e separar as partes.

Encher o depósito de água

O reservatório de água deve ser enchido na altura máxima.

Atenção

Não utilizar água condensada da máquina de secar roupa!

Não inserir produtos de limpeza ou outros aditivos (p. ex. perfume)!

Recomendamos a utilização de água destilada. Dessa forma, dispensa-se descalcificar a caldeira.

Não utilizar água recolhida de chuvas!

- Figura **F**

O depósito de água pode ser tirado para enchimento ou ser enchido diretamente no aparelho.

Retirar o depósito de água

- Puxar o depósito da água verticalmente para cima.

- Com o recipiente na horizontal, encher o depósito com água, até a marcação "MAX".
- Posicionar o depósito no aparelho e pressionar até o encaixe.

Diretamente no aparelho

- Inserir água pela abertura do recipiente, até a marcação "MAX".

Ligar a máquina

- Colocar o aparelho sobre uma superfície firme.
- Ligar o plugue elétrico à tomada da rede.
- Pressionar o botão Ligar, para ligar o aparelho.

Aviso: *Se não há ou se há pouca água na caldeira de vapor, a bomba da água liga e transporta água do depósito para a caldeira. O processo do enchimento pode durar alguns minutos.*

- Esperar até a lâmpada indicativa verde acender continuamente.

Agora, a limpadora a vapor está pronta para uso.

Encher água



No caso de falta de água no depósito de água, a lâmpada indicativa vermelha pisca e é emitido um sinal sonoro.

- Encher o depósito de água até à marcação "MAX".

Aviso: *A bomba de água tenta encher a caldeira de vapor em intervalos curtos. A lâmpada indicativa apaga assim que o enchimento for bem sucedido.*

Regular a quantidade de vapor

Com o seletor para a quantidade do vapor é regulada a quantidade de vapor ejetado. O seletor tem 3 posições:

-  Quantidade máx. de vapor
-  Quantidade de vapor reduzida

-  Não sai vapor - trava de segurança
Aviso: *O gatilho do vapor não pode ser acionado.*

Ajustar o seletor na quantidade de vapor necessária.

Ao acionar o gatilho de vapor direcione a pistola de vapor contra um pano, até que o vapor saia uniformemente.

Aviso: Durante a utilização, o aquecedor liga-se de vez em quando para manter a pressão na caldeira. Durante este processo, a lâmpada indicativa acende na cor verde.

Desligar o aparelho

- Pressionar o botão Desligar, para desligar o aparelho.
- Retirar o plugue elétrico da tomada.
- Esvaziar a água restante do depósito de água.

Guardar a máquina

Figuras  

- Encaixar a escova circular num pequeno suporte para os acessórios.
- Encaixar o bocal manual e o bocal de jato reto num tubo de extensão cada.
- Encaixar os tubos de extensão no suporte grande para os acessórios.
- Engatar o bocal para pisos no suporte de descanso.
- Enrolar a mangueira de vapor em torno dos tubos de extensão e encaixar a pistola de vapor no bocal para pisos.
- Guardar o cabo elétrico no respectivo local de armazenamento.

Aplicação dos acessórios

Indicações importantes para a aplicação

Limpar solos

Recomenda-se varrer ou aspirar o chão antes de efetuar a limpeza a vapor. Assim, a sujeira úmida / partículas soltas são removidas do solo antes da limpeza.

Limpar e desamassar tecidos

Antes de utilizar a limpadora a vapor deve-se verificar sempre a compatibilidade em um pequeno pedaço do tecido. Aplicar primeiro vapor, deixar secar e verificar de seguida eventuais alterações da cor ou forma.

Limpar superfícies revestidas ou envernizadas

Durante a limpeza de móveis de cozinha ou de outros quartos, portas, superfícies polidas envernizadas ou revestidas a plástico, pode dissolver-se cera, produto de polimento, revestimentos de plástico ou cor e provocar manchas. Para a limpeza destas superfícies deve-se aplicar um pouco de vapor num pano e limpar as superfícies.

Atenção

Não direcionar o vapor contra cantos colados, visto que a cola pode dissolver-se. Não utilizar o aparelho para a limpeza de pavimentos de madeira não selados.

Limpar vidros

Aquecer os vidros, especialmente no Inverno e em caso de baixas temperaturas exteriores, aplicando uma leve camada de vapor em toda a superfície. Desta forma são evitados choques térmicos na superfície, que podem conduzir à quebra do vidro.

Limpar em seguida a janela com bocal manual e pano de cobertura. Para a remoção da água utilizar um rodo ou esfregar as superfícies com um pano.

Atenção

Não direcionar o vapor contra vedações da janela, de modo a evitar danos.

Pistola de vapor

Pode-se utilizar a pistola de vapor também sem acessórios como, por exemplo:

- Para a eliminação de odores e vincos de peças de roupa suspensas, aplicando vapor a uma distância de 10-20 cm.
- Para a eliminação de pó nas plantas. Manter, neste caso, uma distância de 20-40 cm.
- Para limpar o pó, aplicando vapor num pano e passando-o sobre os móveis.

Bico reto

Quanto mais próximo estiver do local com sujidade, maior é o efeito de limpeza, visto que a temperatura e o vapor são mais elevados na saída dos bocais. Especialmente prático para a limpeza de locais de difícil acesso como juntas, torneiras, escoamentos, lavatórios, WCs.

Escova circular (item opcional)

A escova circular pode ser complementarmente montada no bico de jato reto. Com a escovagem, a sujidade mais resistente pode ser eliminada com maior facilidade.

Atenção

Inadequado para a limpeza de superfícies sensíveis.

→ Figura 

Fixar a escova circular.

Bico turbo (item opcional)

A escova a vapor turbo oscila graças ao vapor emitido e é ideal para a remover sujidade resistente, mesmo em locais de acesso difícil na cozinha e no banheiro.

Atenção

A utilização prolongada da escova a vapor turbo pode provocar perturbações na circulação sanguínea das mãos devido às vibrações (dedos dormentes, dedos frios). Faça pausas de trabalho se sentir algum dos sintomas mencionados.

Não é possível determinar um tempo limite padrão para a utilização porque isso depende da influência de vários fatores:

- Predisposição para perturbações circulatorias (frequentemente dedos frios, dedos formigando).
- A força com que se segura a pistola de vapor influencia a inibição do fluxo sanguíneo nas mãos.
- Recomenda-se fazer pausas regulares.

No caso de utilização regular e de longa duração da escova à vapor turbo e aparecimento repetido dos sintomas, recomendamos um exame médico.

Bico para tecidos (item opcional)

Para tecidos pendurados, como roupas em cabides ou cortinas, há duas possibilidades:

- Remover pelos da roupa com um dispositivo de eliminação de fios.
- Vaporizar e desvincar tecidos (também para eliminar mal cheiros).

Acionando o gatilho o vapor sai. Antes da aplicação de vapor, espere até que o jato de vapor saia uniformemente do bocal.

Bocal manual

Colocar a cobertura de tecido atalhado sobre o bocal manual. Especialmente adequado para a limpeza de pequenas superfícies laváveis, banheiros e espelhos.

Bocal para pisos

Adequado para todos os pavimentos e revestimentos de paredes laváveis como, por exemplo, pavimentos de pedra, ladrilhos e PVC. Em superfícies muito sujas passe o pano devagar para que o vapor possa atuar por mais tempo.

Aviso:*restos do produto de limpeza ou de emulsões de conservação que ainda se encontram na superfície podem causar marcas durante a limpeza a vapor, as quais desaparecem após várias aplicações.*

→ Figura 

Fixar o pano de chão e o bocal para pisos (pavimentos).

- 1 Dobrar o pano de chão longitudinalmente e posicionar o bocal em cima do mesmo.
- 2 Abrir os grampos de fixação.
- 3 Inserir as extremidades do pano nas aberturas.
- 4 Fechar os grampos de fixação.

Atenção

Não posicionar os dedos entre os grampos.

Guardar o bocal para pisos

→ Figura 

Encaixar o bocal para pisos no suporte de descanso, em caso de interrupção dos trabalhos.

Vidros em geral

Seque o vidro de cima para baixo com o rodo limpa-vidros. Seque o rodo e a lateral inferior da janela sempre com o pano.

Rodo limpa-vidros (item opcional)

Aplicação:

- Janelas, espelhos
- Vidros em geral
- outras superfícies planas

- Antes de usar o limpa-vidros pela primeira vez, limpe primeiro o vidro com o bico manual e a cobertura de tecido atalhado para remover gorduras.
- Aplique o vapor uniformemente sobre o vidro de uma distância de aprox. 20cm.
- Seque o vidro de cima para baixo com o rodo limpa-vidros. Seque o rodo e a lateral inferior da janela sempre com o pano.

Conservação e manutenção

⚠ Perigo

Antes de efetuar quaisquer trabalhos de manutenção, retire sempre o plugue e espere-a limpadora a vapor esfriar.

Lavagem da caldeira de vapor

Lavar a caldeira de vapor o mais tardar após 10 enchimentos.

- Retirar o plugue elétrico da tomada.
- Deixar esfriar a limpadora a vapor.
- Esvaziar o depósito da água.
- Tirar os acessórios dos suportes.

Figura 11

- Abrir a tampa de segurança. Para isso, posicionar um tubo de extensão em cima da tampa de segurança, encaixar na guia e abrir.
- Encha a caldeira de água e agite bem. Dessa forma dissolvem-se os depósitos de cal no fundo da caldeira.
- Esvaziar toda a água existente na caldeira (ver figura 11).

Descalcificar a caldeira de vapor

Como se deposita cal nos lados da caldeira, recomendamos descalcificar a caldeira nos seguintes intervalos (ED=enchimentos do depósito):

Classe de dureza	°dH	mmol/l	ED
I macia	0- 7	0-1,3	100
II média	7-14	1,3-2,5	90
III dura	14-21	2,5-3,8	75
IV muito dura	>21	>3,8	50

Aviso: Informe-se a respeito da dureza da água no órgão público competente.

- Retirar o plugue elétrico da tomada.
- Deixar esfriar a limpadora a vapor.
- Esvaziar o depósito da água.
- Tirar os acessórios dos suportes.

Figura 11

- Abrir a tampa de segurança. Para isso, posicionar um tubo de extensão em cima da tampa de segurança, encaixar na guia e abrir.
- Esvaziar toda a água existente na caldeira (ver figura 11).

⚠ Advertência

Utilize apenas produtos autorizados da KÄRCHER para evitar danos no aparelho.

- Para a descalcificação utilize os descalcificadores KÄRCHER (n.º de encomenda 6.295-047). Tenha atenção aos avisos de dosagem indicados na embalagem.

⚠ Atenção

Cuidado para com o enchimento e o esvaziamento da limpadora a vapor. A solução descalcificadora pode atacar superfícies sensíveis.

- Coloque a solução descalcificadora na caldeira e deixe a solução atuar por aprox. 8 horas.

⚠ Advertência

Durante a descalcificação deixe a tampa de segurança do aparelho aberta.

Não utilizar a limpadora a vapor enquanto houver agente descalcificante na caldeira.

- Despejar totalmente a solução descalcificante após 8 horas. Dado que ficam restos da solução na caldeira do aparelho, esta deverá ser lavada duas a três vezes com água fria para remover totalmente o agente.
- Esvaziar toda a água existente na caldeira (ver figura 11).
- Secar o local de armazenamento do cabo elétrico.
- Fechar a tampa de segurança com o tubo de extensão.
- Encher o depósito de água (ver página 9).
- Agora, a limpadora a vapor está pronta para uso.

Conservação dos acessórios

Aviso: O pano de chão e a cobertura de tecido atalhado são pré-lavados e, portanto, prontos para serem utilizados.

- Lave os panos de chão e as coberturas de tecido atalhado sujos na máquina de lavar roupa. Não utilize amaciante para que os panos possam absorver bem a sujidade. Os panos podem ser secados no secador de roupa.

Ajuda em caso de avarias

Avarias muitas vezes têm causas simples que podem ser eliminadas seguindo as seguintes instruções. Em caso de dúvidas ou de avarias não referidas neste seção, consulte os nossos Serviços Técnicos autorizados.

Perigo

Antes de efetuar quaisquer trabalhos de manutenção, retire sempre o plugue e espere-a limpadora a vapor esfriar.

Os trabalhos de reparação no aparelho só podem ser executados pelo Serviço de Assistência Técnica autorizado.

Tempo de aquecimento muito prolongado

Existem depósitos de cal na caldeira de vapor

- Descalcificar a caldeira de vapor.

Não há vapor

Lâmpada indicativa vermelha pisca e um sinal sonoro é emitido

Não há água no depósito de água.

- Encher o depósito de água até à marcação "MAX".

Lâmpada indicativa vermelha acesa

Não há água na caldeira de vapor. A proteção contra superaquecimento da bomba foi acionada.

- Desligar o aparelho.
- Encher o depósito de água
- Ligar o aparelho.

Depósito de água mal posicionado ou com calcário.

- Retirar o depósito da água e lavar.
- Colocar o depósito de água e pressionar para baixo até encaixar.

Não é possível pressionar o gatilho de vapor

O gatilho de vapor está travado com o a trava de segurança infantil.

- Ajustar o seletor da quantidade do vapor na posição segurança.

Elevado fluxo de saída de água

Existem depósitos de cal na caldeira de vapor

- Descalcificar a caldeira de vapor.

Dados técnicos

Conexão elétrica			
Tensão	220	127	V
Fase	1~60	1~60	Hz
Grau de proteção	IPX4	IPX4	
Classe de proteção	I	I	
Dados relativos à potência			
Potência de aquecimento	1500	1500	W
Pressão máxima de trabalho	0,32	0,32	MPa
Tempo de aquecimento	6	6	Minutos
Quantidade de vapor			
Vapor permanente	40	40	g/min
Ejeção de vapor máx.	100	100	g/min
Capacidade de carga			
Depósito de água	0,8	0,8	l
Caldeira	0,5	0,5	l
Dimensões			
Massa (sem acessórios)	4,1	4,1	kg
Comprimento	350	350	mm
Largura	280	280	mm
Altura	270	270	mm

Reservados os direitos a alterações técnicas!

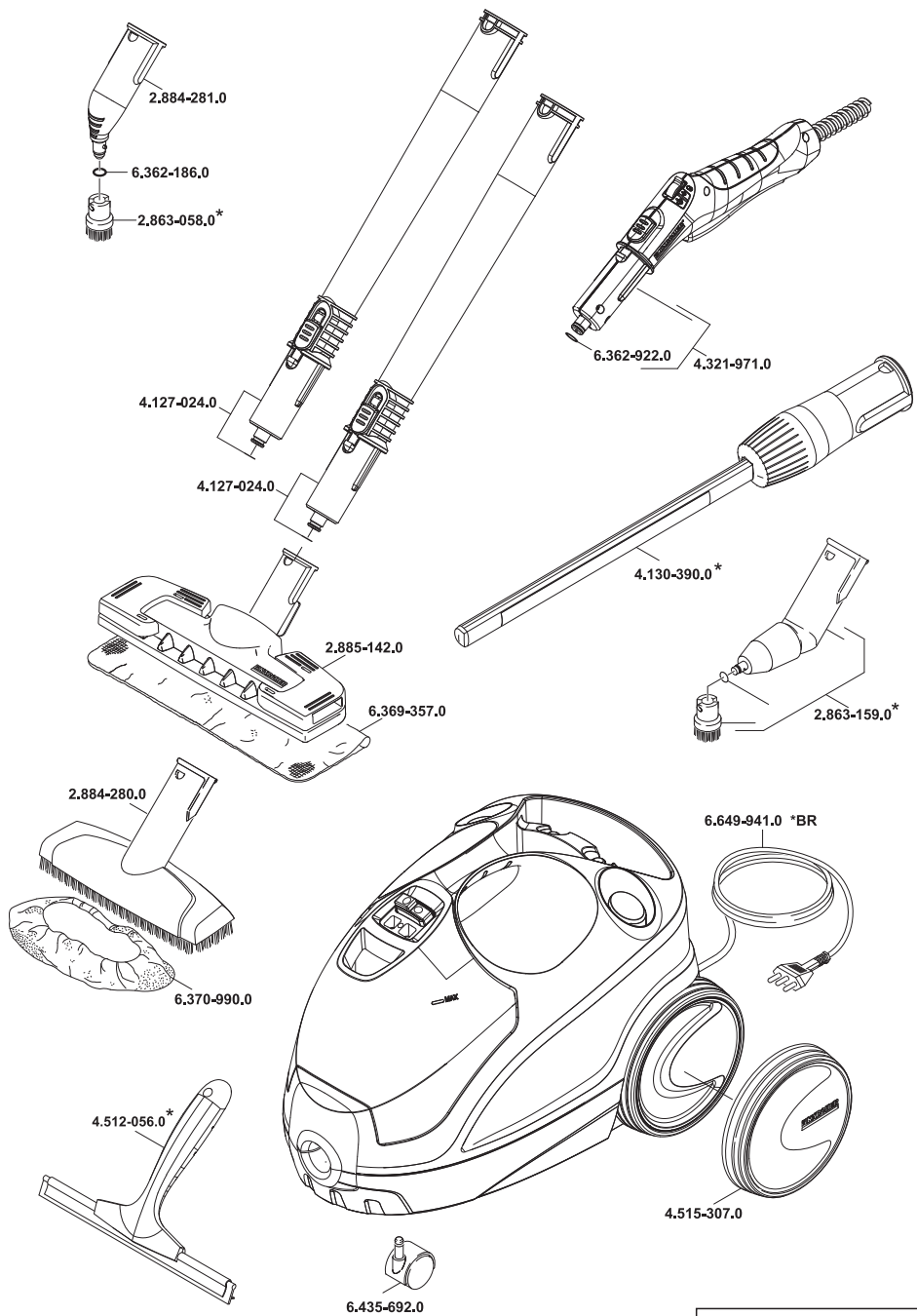

***Itens opcionais**



Leia atentamente o manual de instruções;

Mantenha sempre este certificado junto a nota fiscal/comprovante de aquisição do produto.

Não permita que pessoas não autorizadas efetuem reparos na máquina. Caso o produto apresente falhas, procure um Posto de Serviço Autorizado através do site oficial Kärcher.



A garantia somente terá validade quando acompanhada da nota fiscal de aquisição do produto e etiqueta de máquina, pois é obrigatória a identificação do número de série do equipamento no ato da solicitação da garantia.

A Kärcher Ind. e Com. Ltda, por sua própria conta ou por terceiros autorizados, nesta e melhor forma de direito, certifica estar entregando ao consumidor um produto em perfeitas condições de uso e adequado aos fins a que se destina. Nos termos e limites da lei nº 8.978 de 11 de setembro de 1990, todo e qualquer eventual defeito de fabricação poderá ser reclamado dentro do prazo de noventa dias (90) da data de entrega da máquina;

A Kärcher, confiando na qualidade dos seus produtos, concede além da garantia legal de 3 meses (90 dias), uma cobertura complementar de 9 meses (270 dias), atingido no total 1 ano de garantia (12 meses), a partir da data da emissão da nota fiscal de aquisição do produto;

Para efeito de cobertura da garantia legal (3 meses iniciais), considera-se:

Garantia total do produto (cobertura contra defeitos de fabricação ou material), considerando todas as instruções deste TERMO DE GARANTIA.

Para efeito de cobertura da garantia complementar (De 9 meses - 270 dias, CONTADOS A PARTIR DO 3º MÊS DA DATA DA COMPRA ATÉ O 12º MÊS) NÃO se constituem defeitos:

- Desgaste natural de gaxetas, pistões, válvulas, vedações, contadores e relés (para Lavadoras de Alta Pressão);
- Desgaste natural de escovas, lâminas de borracha, filtro PADS, mangueiras, correias, vedações (para Limpadoras e Secadoras de Piso e Varredoiras);
- Desgaste natural de filtros, membranas, areia, carvão ativado, mangueiras, tubulações, vedações (para equipamento de Tratamento de Água);
- Desgaste natural de mangueiras, escovas, panos, prolongadores, filtros (para Aspiradores, Limpadoras de Carpete e Limpadoras a Vapor);
- Danos a acessórios como: mangueiras, pistolas, tuberias, bicos e bocais;
- Itens considerados de desgaste natural pelo fabricante;

Observações:

- Eventuais despesas de transporte serão de responsabilidade do comprador;
- A Kärcher reserva-se o direito de promover alterações técnicas sem prévio aviso;
- Eventuais atrasos na execução dos serviços não conferem ao cliente direito à indenização e nem a extensão do prazo de garantia;
- A Kärcher Ind. e Com. Ltda. não se responsabiliza por qualquer dano pessoal ou material oriundo do uso inapropriado do equipamento;
- Não é de responsabilidade do fabricante danos causados a pisos e superfícies e outros objetos que tenham sido tratados de forma diferente da indicada no manual de instruções;
- A garantia não será prorrogada após uma eventual troca de peça (s) ou serviço (s) realizado (s) dentro do período de vigência da garantia;
- Após o prazo de garantia, ao fabricante não implica mais nenhuma responsabilidade diante de defeitos, porém é recomendado que para eventuais serviços de manutenção a máquina seja encaminhada a um Posto de Serviço Autorizado Kärcher;

A garantia será nula se o produto:

- **For utilizado em desacordo com as instruções constantes neste manual;**
- For utilizado para fins diferentes daqueles para o qual o equipamento foi projetado;
- For instalado em rede elétrica inadequada;
- **No caso de Aspiradores, for utilizado sem a instalação do filtro de espuma (nas limpezas de pó e líquido);**
- **No caso de Aspiradores, for utilizado sem o filtro de papel nas limpezas a seco (pó);**
- Trabalhar com água suja no caso de Lavadoras de Alta Pressão e Limpadoras a Vapor, utilizar produtos químicos inadequados em Lavadoras de Alta Pressão, Aspiradores e Limpadoras e Secadoras de Pisos, utilizar detergentes espumantes no caso de Limpadoras e Secadoras de Pisos ou ainda utilizar qualquer produto químico nos casos de Limpadoras a Vapor;
- Não estiver com a etiqueta de identificação do número de série;
- For consertado por oficinas e/ou técnicos não autorizados e/ou com peças não originais.

KÄRCHER



KÄRCHER INDÚSTRIA E COMÉRCIO LTDA.

VIA MIGUEL MELHADO CAMPOS, 600 - 13.288-003 - VINHEDO - SP
CENTRAL DE ATENDIMENTO (TERRITÓRIO BRASILEIRO): 0800-176111

www.karcher.com.br